

МИНИСТЕРСТВО ОБРАЗОВАНИЯ ОМСКОЙ ОБЛАСТИ  
бюджетное профессиональное образовательное учреждение  
Омской области  
«ОМСКИЙ АВТОТРАНСПОРТНЫЙ КОЛЛЕДЖ»

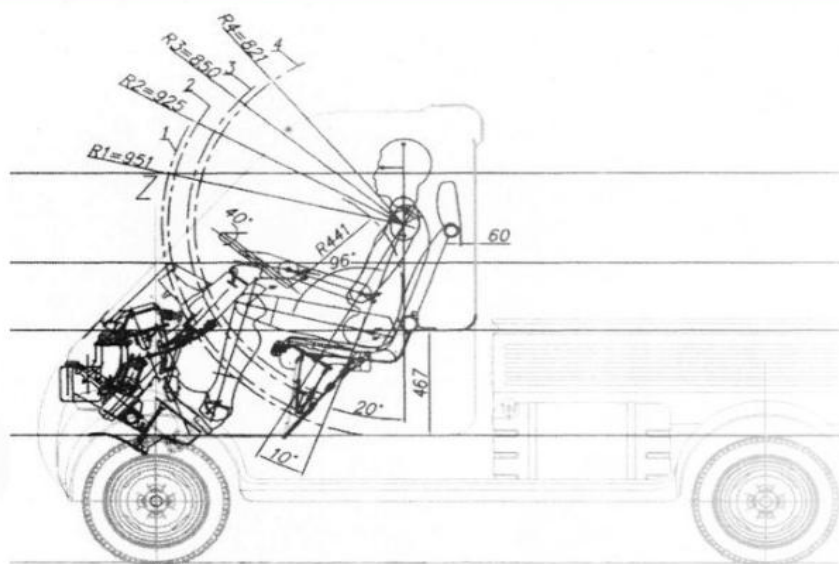

**ПРОГРАММА ПОВЫШЕНИЯ КВАЛИФИКАЦИИ  
«Повышение профессионального мастерства  
водителей транспортных средств (технический  
минимум)»**



г. Омск, 2023



**ПРОГРАММА ПОВЫШЕНИЯ КВАЛИФИКАЦИИ**  
**«Повышение профессионального мастерства водителей транспортных**  
**средств (технический минимум)»**

г. Омск, 2023

Программа повышения квалификации «Повышение профессионального мастерства водителей транспортных средств (технический минимум)» разработана в соответствии с требованиями Федерального закона "О безопасности дорожного движения" от 10.12.1995 N 196-ФЗ; Постановление Правительства РФ от 06.10.2022 г. N 1769 "О Правилах дорожного движения", РД-26127100-1070-01 Учебно-тематический план и программа ежегодных занятий с водителями автотранспортных организаций.

Организация-разработчик: структурное подразделение БПОУ «Омский АТК» Региональный учебно-методический центр по сопровождению профессиональных образовательных организаций Омской области по организации образовательного процесса по группе профессий 11442 «Водитель автомобиля» (далее - РУМЦ-Авто)

## СОДЕРЖАНИЕ

<b>1. ПАСПОРТ ПРОГРАММЫ ПОВЫШЕНИЯ КВАЛИФИКАЦИИ</b>	
1.1. Область применения программы	5
1.2. Цель и планируемые результаты освоения учебной дисциплины	5
1.3. Рекомендуемое количество часов на освоение программы повышения квалификации	6
<b>2. СТРУКТУРА И СОДЕРЖАНИЕ ПРОГРАММЫ ПОВЫШЕНИЯ КВАЛИФИКАЦИИ</b>	
2.1. Объем программы повышения квалификации и виды учебной работы	7
2.2. Тематический план и содержание программы повышения квалификации	8
<b>3. УСЛОВИЯ РЕАЛИЗАЦИИ ПРОГРАММЫ ПОВЫШЕНИЯ КВАЛИФИКАЦИИ</b>	13
<b>4. КОНТРОЛЬ И ОЦЕНКА РЕЗУЛЬТАТОВ ОСВОЕНИЯ ПРОГРАММЫ ПОВЫШЕНИЯ КВАЛИФИКАЦИИ</b>	15

# 1. ПАСПОРТ ПРОГРАММЫ ПОВЫШЕНИЯ КВАЛИФИКАЦИИ

по теме

## «Изменения в законодательстве РФ по безопасности дорожного движения»

### 1.1. Область применения программы

Программа повышения квалификации «Повышение профессионального мастерства водителей транспортных средств (технический минимум)» является закреплением полученных знаний и навыков прогнозирования опасных дорожно-транспортных ситуаций в зависимости от дорожной обстановки на маршруте.

Программа повышения квалификации может быть использована при реализации программ дополнительного профессионального образования (в программах повышения квалификации и переподготовки) и профессиональной подготовки по профессии 11442 «Водитель автомобиля».

### 1.2 Цели и планируемые результаты программы повышения квалификации

В результате прохождения программы повышения квалификации мастер ПО должен уметь:

- пользоваться дорожными знаками и разметкой;
- ориентироваться по сигналам регулировщика;
- определять очередность проезда различных транспортных средств;
- оказывать первую медицинскую помощь пострадавшим в дорожно-транспортных происшествиях;
- управлять своим эмоциональным состоянием при движении транспортного средства;
- уверенно действовать в нестандартных ситуациях;
- обеспечивать безопасное размещение и перевозку грузов;
- предвидеть возникновение опасностей при движении транспортных средств;
- организовывать работу водителя с соблюдением правил безопасности дорожного движения.

В результате прохождения программы повышения квалификации мастер ПО должен знать:

- причины дорожно-транспортных происшествий;
- зависимость дистанции от различных факторов;
- дополнительные требования к движению различных транспортных средств и движению в колонне;
- особенности перевозки людей и грузов;
- влияние алкоголя и наркотиков на трудоспособность водителя и безопасность дорожного движения;
- основы законодательства в сфере дорожного движения.

**1.3 Рекомендуемое количество часов на освоение программ дисциплины:**

Максимальной учебной нагрузки обучающегося 20 часов,

*В ТОМ числе:*

обязательной аудиторной учебной нагрузки обучающегося 20 часов.

## 2. СТРУКТУРА И СОДЕРЖАНИЕ ПРОГРАММЫ

### 2.1 Объем программы повышения квалификации и виды учебной работы

Вид учебной работы	Объем, час.
<b>Объем образовательной программы учебной дисциплины</b>	20
в том числе: теоретическое обучение	14
практические занятия	5
<b>Промежуточная аттестация (зачет)</b>	1

## 2.2. ТЕМАТИЧЕСКИЙ ПЛАН И СОДЕРЖАНИЕ ПРОГРАММЫ ПОВЫШЕНИЯ КВАЛИФИКАЦИИ

Наименование разделов и тем УД	Содержание учебного материала и формы организации деятельности обучающихся	Объем, час			Коды формируемых компетенций
		Лекции, уроки	Лаб и практ. занятия	Консультации	
<b>Раздел 1. Дорожно-транспортная аварийность</b>		<b>3</b>			
<b>ТЕМА 1 Состояние дорожно-транспортной аварийности на автомобильном транспорте</b>	Состояние безопасности дорожного движения в РФ, в регионе и в организации. Причины ДТП, анализ происшествий, происшедших по вине водителей транспортных средств. Формы и методы профилактики ДТП.	1		-	34, У5, У2, У3
<b>ТЕМА 2. Конструктивные особенности транспортных средств, обеспечивающие безопасность дорожного движения</b>	Понятие активной, пассивной и послеаварийной безопасности. Особенности конструкции подвижного состава и характеристики активной и пассивной составляющих конструктивно безопасности транспортного средства (на примере эксплуатируемого подвижного состава).	1			34, У1
<b>ТЕМА 3. Профессиональное мастерство водителя, безопасность дорожного движения</b>	Понятие и составляющие элементы профессионального мастерства водителя. Решающая роль водителя в обеспечении безопасности движения. Приобретение и закрепление навыков вождения транспортного средства. Процесс развития профессионального мастерства с ростом опыта вождения. Изменение указателей аварийности в зависимости от стажа водителя транспортного средства.	1			31, 32, 35, У2, У3, У4
<b>Раздел 2. Типичные дорожно – транспортные ситуации повышенной опасности. Разбор и анализ примеров ДТП</b>		<b>2</b>	<b>3</b>		
<b>ТЕМА 3. Основные понятия о дорожно – транспортных ситуациях повышенной</b>	Система «Водитель – Автомобиль – Дорога – Среда». Понятие дорожно–транспортной ситуации. Субъективное и Объективное восприятие ситуации на дороге. Понятие ситуационного анализа. Оценка степени опасности дорожно-транспортной ситуации и прогнозирование вариантов ее развития.	1			31, 32, 35, У2, У3, У4



<b>опасности</b>				
<b>ТЕМА 4. Одиночное движение по загородной дороге. Встречный разъезд. Следование за лидером. Обгон - объезд</b>	Скоростной режим и безопасность движения. Управление автомобилем на сложных участках дороги: кривых малых радиусов в плане трассы; сужениях проезжей части; пространственно сложных подъемах и спусках. Особая тяжесть последствий ДТП в ситуациях встречного разъезда. Зазор безопасности, его зависимость от скорости, состояния дорожного покрытия, длины транспортного средства, наличия прицепа. Динамические габарит и коридор безопасности транспортного средства. Безопасная дистанция, ее зависимость от скорости, состояния дорожного покрытия, технического состояния транспортного средства. Субъективное восприятие дистанции. Условия безопасного выполнения обгона. Действия водителей при обгоне. Ситуации, при которых обгон запрещен.	1		31, 32, У2, У3, У4
<b>ТЕМА 5. Особенности управления транспортным средством в сложных дорожных условиях</b>	Движение и маневрирование в плотном транспортном потоке. Принцип «неполной надежности» — учет возможности нарушения ПДД другими участниками движения. Выявление в транспортном потоке потенциального нарушителя или неопытного водителя по особенностям управления транспортным средством и ряду других признаков. Взаимодействие с транспортными средствами, оборудованными специальными номерными и опознавательными знаками и предупредительными устройствами.		1	31, 32, 35, У2, У3, У4
<b>ТЕМА 6. Проезд перекрестков, железнодорожных переездов, трамвайных путей.</b>	Особенности проезда перекрестков при сложных дорожно-климатических условиях (тёмное время суток, снег, отсутствие знаков приоритета и т.п.). Факторы, влияющие на безопасный проезд перекрестков. Понятие ограниченной видимости. Действия в ситуациях, характеризующихся признаком ограниченной видимости. Приоритеты маршрутных транспортных средств. Проезд остановки трамвая, пересечение трамвайных путей вне перекрестка, движение по трамвайным путям. Устройство и особенности работы современной железнодорожной сигнализации на переездах. Типичные опасные ситуации, возникающие при пересечении транспортным средством железнодорожных переездов. Обязанности водителя при вынужденной остановке на переезде.		1	31, 32, 35, У2, У3, У4

<b>ТЕМА 7. Дорожно – транспортные ситуации с участием пешеходов, велосипедистов. Посадка и высадка пассажиров.</b>	Меры предосторожности в типичных дорожно-транспортных ситуациях с участием пешеходов. Объезд стоящего на остановке троллейбуса, автобуса. Проезд остановок. Зоны концентрации пешеходов. Пришкольная зона. Местные проезды-дворы — меры предосторожности, направленные на снижение детского травматизма. Опасности при движении задним ходом. Обгон, объезд велосипедиста. Типичные нарушения велосипедистов. Посадка и высадка пассажиров. Подъезд к месту остановки при скользком дорожном покрытии.				31, 32, 35, У2, У3, У4
<b>ТЕМА 8. Маневрирование в ограниченном пространстве. Буксировка транспортных средств.</b>	Меры предосторожности при маневрировании на площадках, стоянках, местах погрузки-разгрузки. Паркование. Типичные опасные ситуации. Буксировка транспортных средств.		1		31, 32, 35, У2, У3, У4
<b>Раздел 3. Нормативно – правовое регулирование дорожного движения</b>		<b>3</b>	<b>1</b>		
<b>ТЕМА 9. Общие требования к водителю в нормативных документах</b>	Основные нормативные документы, определяющие обязанности водителя. Необходимость, знания и исполнения действующих правил, инструкций по перевозке пассажиров и грузов (в том числе: опасных, крупногабаритных и тяжеловесных). Конкретные обязанности водителей с учетом специфики перевозочной деятельности организации. Действия водителя в связи с изменениями условий основной трудовой деятельности. Инструктажи, стажировки, занятия по повышению квалификации.	1			31, 32, 35, У2, У3, У4
<b>ТЕМА 10. Проверка знаний водителями правил дорожного движения</b>	Практическое занятие проводится с целью выявления уровня и качества знаний Правил дорожного движения водительским составом организации методом экспресс-тестирования. Результаты положительной аттестации доводятся до сведения водителей. При отсутствии положительной аттестации, водители проходят повторное тестирование после дополнительной самостоятельной подготовки.		1		31, 32, 35, У2, У3, У4
<b>ТЕМА 11. Дорожно – транспортные происшествия и виды ответственности</b>	Обязанности и последовательность действий водителя при совершении ДТП и экстренной эвакуации пассажиров. Действия подразделений и служб организации, водитель которой совершил (стал участником) ДТП. Права сотрудников ДПС, прибывших на место совершения ДТП. Экспертные действия по факту совершения ДТП. Тяжесть последствий ДТП. Административная, уголовная, гражданская ответственность при совершении ДТП. Ответственность	2			31, 32, 35, У2, У3, У4

	за нарушение природоохранного законодательства. Условия наступления материальной ответственности за причиненный ущерб, ограниченная и полная материальная ответственность. Условия наступления уголовной ответственности.				
<b>Раздел 4. Оказание первой медицинской помощи пострадавшим в ДТП</b>		<b>4</b>	<b>1</b>		
<b>ТЕМА 12. Первая помощь при ДТП.</b>	Структура дорожно-транспортного травматизма. Наиболее частые повреждения при ДТП. Характерные ошибки при оказании первой помощи на месте происшествия. Методы высвобождения пострадавших, извлечения из транспортного средства. Правила и порядок осмотра пострадавшего. Оценка состояния пострадавшего. Оказание экстренной помощи. Правила транспортировки пострадавших. Организационно-правовые аспекты оказания первой медицинской помощи пострадавшим при ДТП.	1			31, 32, 35, У2, У3, У4
<b>ТЕМА 13. Виды и формы поражения пострадавших при ДТП, приемы первой медицинской помощи</b>	Понятие и методы определения кратковременной потери сознания (обморока), черепно-мозговой травмы, коматозного состояния, вида кровотечения, травматического шока. Механические поражения (в т.ч. — длительное сдавливание конечностей), термические поражения. Приёмы оказания первой медицинской помощи. Психические особенности поведения участников ДТП.	2			31, 32, 35, У2, У3, У4
<b>ТЕМА 14. Практическое занятие по оказанию первой медицинской помощи.</b>	Состав аптечки первой помощи (автомобильной). Предназначение препаратов и изделий, входящих в состав аптечки. Освоение приемов по остановке кровотечения. Применение обезболивающих лекарственных препаратов их дозировка. Обработка и перевязка ран с использованием препарат изделий, входящих в состав аптечки. Фиксация переломов и вывихов с использованием подручных средств.	1	1		31, 32, 35, У2, У3, У4
<b>Раздел 5. Изучение условий перевозки пассажиров и грузов на опасных участках маршрутов движения</b>		<b>2</b>	-		
<b>ТЕМА 15. Анализ маршрутов движения транспортных средств и выявление опасных участков на</b>	Изучение опасных участков улично-дорожной сети, характеризующихся повышенной концентрацией ДТП, по которым проходят (зона влияния которых распространяется на) регулярные маршруты перевозок конкретной организации. Разбор вероятных дорожно-транспортных ситуаций повышенной опасности на	1			31, 32, 35, У2, У3, У4

<b>маршруте.</b>	примерах реальных регулярных маршрутов предприятия (с применением знаний, полученных в разделе 2).				
<b>ТЕМА 16. Прогнозирование и предупреждение возникновения опасных дорожно – транспортных ситуаций на маршрутах движения транспортных средств.</b>	Закрепление полученных знаний и навыков прогнозирования опасных дорожно-транспортных ситуаций в зависимости от дорожной обстановки на маршруте. Формулирование общих принципов прогнозирования опасных дорожно-транспортных ситуаций. Упреждающее реагирование на факторы, повышающие опасность: ограниченный обзор, ухудшение видимости, наличие помехи для движения, резкие изменения дорожной обстановки. Технические приемы воздействия на органы управления транспортным средством в опасных дорожно-транспортных ситуациях.	1			31, 32, 35, У2, У3, У4
<b>Промежуточная аттестация (зачет)</b>		1			
<b>Итого</b>		15	5	-	

### **3. УСЛОВИЯ РЕАЛИЗАЦИИ ПРОГРАММЫ ПОВЫШЕНИЯ КВАЛИФИКАЦИИ**

#### **3.1. Требования к минимальному материально-техническому обеспечению**

Обучение по программе организуется в учебном кабинете «Правила безопасности дорожного движения».

Оборудование учебного кабинета:

- Письменные столы – 20шт.;
- Стулья - 40шт.;
- рабочее место преподавателя – 1 шт.;
- доска – 1шт.
- Стенды по применению светофоров, дорожных знаков, дорожной разметки. Макеты перекрестков.

Технические средства обучения:

- Персональный компьютер - 16 шт. (ПО – Microsoft Word);
- экран - 1 шт.;
- проектор мультимедийный - 1 шт.

#### **3.2 Информационное обеспечение реализации программы повышения квалификации**

Реализация программы повышения квалификации осуществляется на основе печатных (электронных) и информационных ресурсов, рекомендуемых для использования в образовательном процессе.

##### **3.2.1 Печатные издания**

1. **Майборода О.В.** Основы управления автомобилем и безопасность движения: учебник.- М.: Академия, 2011.- 256 с.

2. **Водитель транспортных средств:** практические основы профессиональной деятельности: учеб. пособие/Н.К. Павлов и др.- Ростов – на – Дону: Феникс, 2012.- 182 с.

3. **Экзаменационные билеты** (в новой редакции) для приема теоретических экзаменов на право управления транспортными средствами категории «А» и «В».- М.: Рецепт –Холдинг, 2022.- 224 с.;

4. **Экзаменационные (тематические)** задачи для подготовки к теоретическим экзаменам на право управления транспортными средствами категорий «с» с комментариями/ Г.Б. Громоковский и др.- М.: Третий Рим, 2023.- 208 с.

##### **3.2.2 Дополнительные источники**

1. Гражданский кодекс: федеральный закон от 30.11.1994 №51-ФЗ; в ред. от 25.02.2022 г.
2. Конституция Российской Федерации;
3. Кодекс РФ об административных правонарушениях: федеральный закон от 30.12.01 № 195; в ред. от 14.07.2022
4. Уголовный кодекс: федеральный закон от 13 июня 1996 г. № 63-ФЗ; в ред. от 14.07.2022 г.
5. Постановление Правительства РФ от 23.10.1993 N 1090 (ред. от 24.10.2022) «Правилах дорожного движения» (вместе с «Основными положениями по допуску транспортных средств к эксплуатации и обязанности должностных лиц по обеспечению безопасности дорожного движения»)
6. Федеральный закон от 29.12.2012 №273-ФЗ «Об образовании в Российской Федерации»;
7. Федеральный закон от 10.12.1995 г. № 196-ФЗ «О безопасности дорожного движения»;

#### 4. КОНТРОЛЬ И ОЦЕНКА РЕЗУЛЬТАТОВ ОСВОЕНИЯ ПРОГРАММЫ ПОВЫШЕНИЯ КВАЛИФИКАЦИИ

Контроль и оценка результатов освоения программы осуществляется преподавателем в процессе проведения практических занятий, тестирования, а также выполнения обучающимися индивидуальных заданий, проектов, исследований.

Текущий контроль индивидуальных образовательных достижений – демонстрируемых обучающимися знаний, умений и навыков проводится преподавателем в процессе проведения практических занятий, тестирования, а также выполнения обучающимися индивидуальных самостоятельных работ.

Обучение по программе завершается промежуточной аттестацией в форме экзамена, который проводит преподаватель. Формы и методы промежуточной аттестации и текущего контроля по программе доводятся до сведения обучающихся.

Для промежуточной аттестации и текущего контроля создаются фонды оценочных средств (ФОС), которые включают в себя педагогические контрольно-измерительные материалы, предназначенные для определения соответствия (или несоответствия) индивидуальных образовательных достижений основным показателям оценки результатов подготовки.

Результаты обучения		Номер контрольной точки, номера тем в соответствии с тематическим планированием	Критерии оценки	Формы, методы контроля и оценки
Код ПК	Знания, умения			
-	31-5	КТ№1 Тема 1-16	Знает основы психологии и этики мастера производственного обучения по профессии «Водитель», типы темперамента и его особенности, устройство автомобиля, ПДД, маршруты движения ТС и выявление опасных участков на маршруте, Основные термины; ПДД, автомобиль, мастер, студент, ДТП, аварийность, трансмиссия, устройство автомобиля, двигатель, коробка передач, световые приборы и т.п. Определяет психофизиологические особенности обучающегося; Формулирует основные проблемы обучения вождению.	Тестирование
	У1-4			

			<p>обучающимся; давать обоснованные действиям водителя в условиях дорожного движения; Осуществляет поиск выхода из нештатной ситуации, точек взаимопонимания со студентом. Выполняет анализ действий обучающего во время управления ТС.</p>	
--	--	--	---	--